



東京都三鷹市にアンテナショップ「信州いいまマルシェ」を本格オープン！（4月20日）

いいまち

飯島町勢要覧'15【資料編】

も く じ

町民憲章	1
沿 革	2
地域指定概要・宣言	3
町民の暮らし	4
自 然	5
人 口	6
農 業	8
商工業	9
生活環境	10
社会福祉	12
児童福祉・教育・文化	13
保健・衛生	14
議会・行財政	16
飯島町行政機構図	21
主要施設機関一覧表	22

利用にあたって

1. 本書は原則として「飯島町」の区域内における全般的な基本的、統計的資料を掲載しています。
2. 資料は主に町内各官庁、団体、会社および庁内各課局から収録したもので、資料の出所は各表の上部右端に掲げ、刊行物によるものにはその書名を付記してあります。
3. 調査の時点、時期については、特に注記しないかぎり表の時期の示し方は、次のとおりです。
 - 「年次」・・・・・・ 暦年（1月～12月）
 - 「年度」・・・・・・ 会計年度（4月～翌年3月）
 - 「年月日」・・・・・・ 調査年月日
4. 数字の単位未満は四捨五入をしてありますので、総数欄の数値と内容が一致しない場合もあります。また、すでに公表されている数値と相違するものは、編集の際に訂正したものであります。
5. 統計表中の符号の用法は、次のとおりです。
 - 「 」・・・・・・ 皆無または該当数字のないもの
 - 「 ... 」・・・・・・ 不詳または資料が得られないもの
 - 「 0 」・・・・・・ 単位未満
 - 「 - 」・・・・・・ 負 数
 - 「 × 」・・・・・・ 該当数字の公表をさし控えたもの
6. 本書に収録した統計資料について、さらに詳細な数値が必要な場合、あるいは疑義のある場合は、各表にある資料出所機関、または本町総務課文書情報係に照会してください。



飯島町民憲章

西に中央アルプスの雄峰南駒ヶ岳 東に南アルプスの連山を仰ぎ 数ある清流の恵みを受け 美しい自然にはぐくまれたわたくしたちの飯島町は 古くは江戸幕府直轄の飯島陣屋 また 伊那県庁が置かれるなど由緒ある歴史と開拓に励む伝統を刻みながら 発展を重ねてきました

わたくしたちは いま このまちの住民であることに誇りと自覚をもち さらに未来に向けて対話の気風を尊重しながら 希望にみちた魅力ある飯島のまちをめざしてここに町民憲章を定めます

- 一 水とみどりに恵まれた自然を生かして
さわやかで 美しいまちをつくりましょう
- 一 調和のとれた産業を伸ばして
活力にみちた ゆたかなまちをつくりましょう
- 一 教育を重んじ 子どもをすこやかに育てて
たくましく あかるいまちをつくりましょう
- 一 スポーツや学芸に親しみをもって
健康で 文化の香り高いまちをつくりましょう
- 一 思いやりの輪をひろげ ふれあいを深めて
心やすらぐ 平和なまちをつくりましょう

(昭和61年7月1日制定)

町のイメージキャラクター「いいちゃん」



飯島町の「い」の字をモチーフに、2つのアルプスに抱かれた町を明るく楽しく表現しています。陣笠は飯島陣屋などの歴史を、腕に抱えた花は花き栽培などの産業が未来に向かって元気に歩いていく様子を表しています。

(平成13年10月27日制定)

沿 革

原始・古代	各地に集落ができる。
鎌倉時代	飯島氏の支配のもとに飯島郷の開発が進む。
江戸時代	幕府の直轄地を支配した飯島陣屋が置かれる。 この地方の政治・経済・文化の中心地をして栄える。
明治初期（元～4年）	伊那県庁が設置される。
明治 8年 1月23日	飯島村、石曾根村、田切村、本郷村の4か村が合併して飯島村となる。 一方、七久保村は同日、小平・前沢・田島・上片桐・片桐の5村と合併して片桐村となる。
明治14年 8月17日	片桐村は、上片桐村・片桐村・七久保村の3か村に分離し七久保村が発足する。
明治15年 4月 5日	飯島村から田切及び本郷が分離し、飯島村・田切村・本郷村の3か村となる。
明治22年 4月 1日	市町村制の試行に際し、飯島村・田切村・本郷村の3か村が合併して「飯島村」となる。 「七久保村」はそのまま新村として発足する。
昭和24年 4月 1日	飯島村は南向村の一部日曾利を境界変更により編入する。
昭和28年 2月 1日	七久保村は字三林、字袴ヶ腰、字烏帽子ヶ丘の一部面積 14.5 k m ² を境界変更により隣村上片桐村へ編入する。
昭和29年 1月 1日	飯島村は町制を施行し「飯島町」となる。
昭和31年 9月30日	飯島町と七久保村が合併し、新「飯島町」となり現在に至る。
昭和61年 3月 1日	県営圃場整備事業の実施にともない中川村との境界を一部変更（等積交換 4,948,555 m ² ）する。
平成 2年 1月 1日	建設省国土地理院の測定により、総面積を 87.26 k m ² （従 92.52k m ² ）に変更した。（昭和63年全国都道府県市町村別面積調、平成元年11月10日発表による）
平成10年10月 1日	建設省国土地理院の測定により、総面積を 86.94 k m ² （従 87.26 k m ² ）に変更した。（日曾利と中川村の地図上の境界是正により、平成10年全国都道府県市町村別面積調、平成11年2月8日発表による）
平成27年 3月 6日	平成26年度全国都道府県市区町村別面積調（電子国土基本図を直接計測する方法）により、総面積を 86.96 k m ² （従 86.94 k m ² ）に変更した。

地域指定概要

[工業]

伊那テクノバレー圏域 昭和60年 8月31日参画

[中部圏都市]

中部保全区域(中央アルプス区域) 昭和43年11月14日指定

都市計画区域 昭和50年 3月27日指定

[農林]

農業振興地域 昭和45年 3月30日指定

酪農近代化計画認定市町村 昭和47年 3月31日指定

[生活圏]

広域市町村圏 昭和45年 7月21日指定

地方生活圏 昭和45年度指定

[防災]

東海地震に係る地震防災対策強化地域 昭和54年 8月 7日指定

南海トラフ地震防災対策推進地域 平成26年 3月28日指定

宣言・制定

公明選挙の町 昭和37年12月17日

交通安全宣言の町 昭和42年 6月15日

非核・平和宣言の町 昭和59年12月14日

自主申告と振替納税を推進する町 昭和60年 3月 5日

暴力行為・暴走行為追放の町 昭和62年10月 5日

ゆとり宣言 平成 2年 6月20日

環境宣言 平成 4年 9月28日

農産物自給向上宣言 平成 6年 9月22日

人権尊重の町 平成 8年 3月22日

夜光反射材・シートベルト着用宣言 平成11年 9月22日

青色申告と期限内納税を推進する町 平成12年 7月 5日

飲酒運転撲滅宣言の町 平成18年12月 8日

飯島町民憲章の制定 昭和61年 7月 1日

飯島町の町の花、町の木の制定 昭和61年 7月 1日

新飯島町町歌(空の青に咲く未来)制定 平成13年10月27日

町民のくらし



世帯人数
 一世帯平均 2.86人
 (全世帯数 3,423世帯)
 (平成27年1月1日現在)



平均年齢
 49.3歳
 (最多年齢層 66歳)
 (平成27年1月1日現在)



出生
 65人
 月に5.4人
 (平成26年1月～12月)



死亡
 140人
 月に11.67人
 (平成26年1月～12月)



転入
 354人
 (外国人含む)
 (平成26年1月～12月)



転出
 334人
 (外国人含む)
 (平成26年1月～12月)

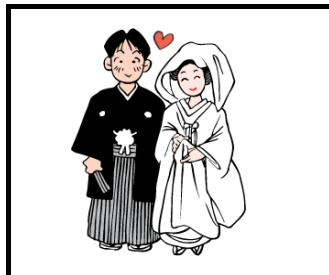

婚姻
 40組
 (結婚年齢平均 男 32.4歳
 女 30.4歳)

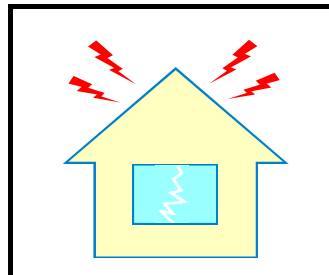

離婚
 16組
 (離婚年齢平均 男 46.4歳
 女 42.9歳)

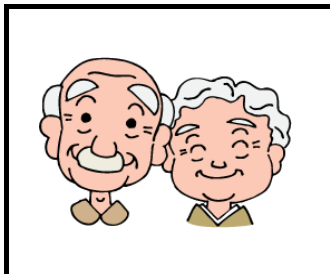

高齢化率
 65歳以上 3,189人 (32.5%)
 (男 1,395人 女 1,794人)
 (平成27年1月1日現在)



上水道
 使用量1日 2,448m³
 1人1日 254ℓ
 (平成26年度)



ゴミ収集量
 もえるゴミ 月 86トン
 金属類 月 2トン
 ガラス類他 月 4トン



道路
 道路延長 370.5km
 改良率 79.4%
 舗装率 76.9%



町税
 1人 115,059 円
 (個人住民税 1人 37,991円)
 (固定資産税 1人 64,703円)

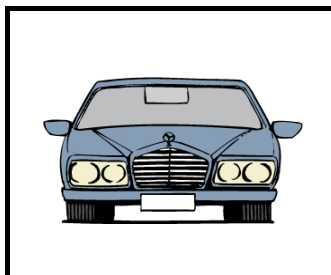

自動車
 一世帯2.5台
 (平成27年4月1日現在)



交通事故(人身)
 18件
 (負傷者28人 死亡者0人)
 (平成26年1月1日～12月31日)



火災
 7件
 (建物火災 3件)
 (平成26年1月1日～12月31日)

自然

● 地 勢

(平成27年1月1日現在)

面 積	広 ぼ う		役場の位置 上伊那郡飯島町飯島2537番地		
	東 西	南 北	東 経	北 緯	標 高
86.96 km ²	16.3km	9.3km	137度55分	35度40分	687m

資料:住民税務課 単位:km²

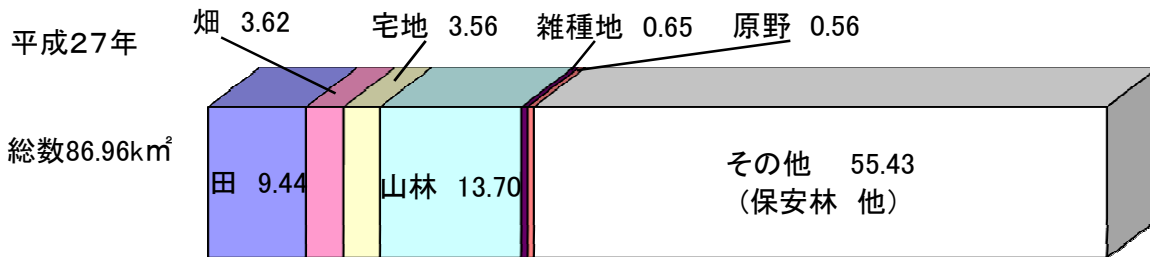

● 課税台帳登載土地

(平成27年1月1日現在)

種 類 別	面積(km ²)	内非課税他	評 価 額(千円)	m ² 当りの単価(円)
総 数	86.96	60.15	24,464,909	913
田	9.44	0.00	1,057,514	112
畑	3.62	0.00	179,630	50
宅 地	3.56	0.19	20,558,726	6,101
山 林	13.70	4.50	241,393	26
原 野	0.56	0.13	8,876	21
雑 種 地	0.65	0.04	1,908,780	3,129
そ の 他	55.43	55.29	509,990	3,643

● 気 象

(平成26年)

観測地点:長野県気象台 飯島観測所
(飯島町七久保4524) 海拔728m

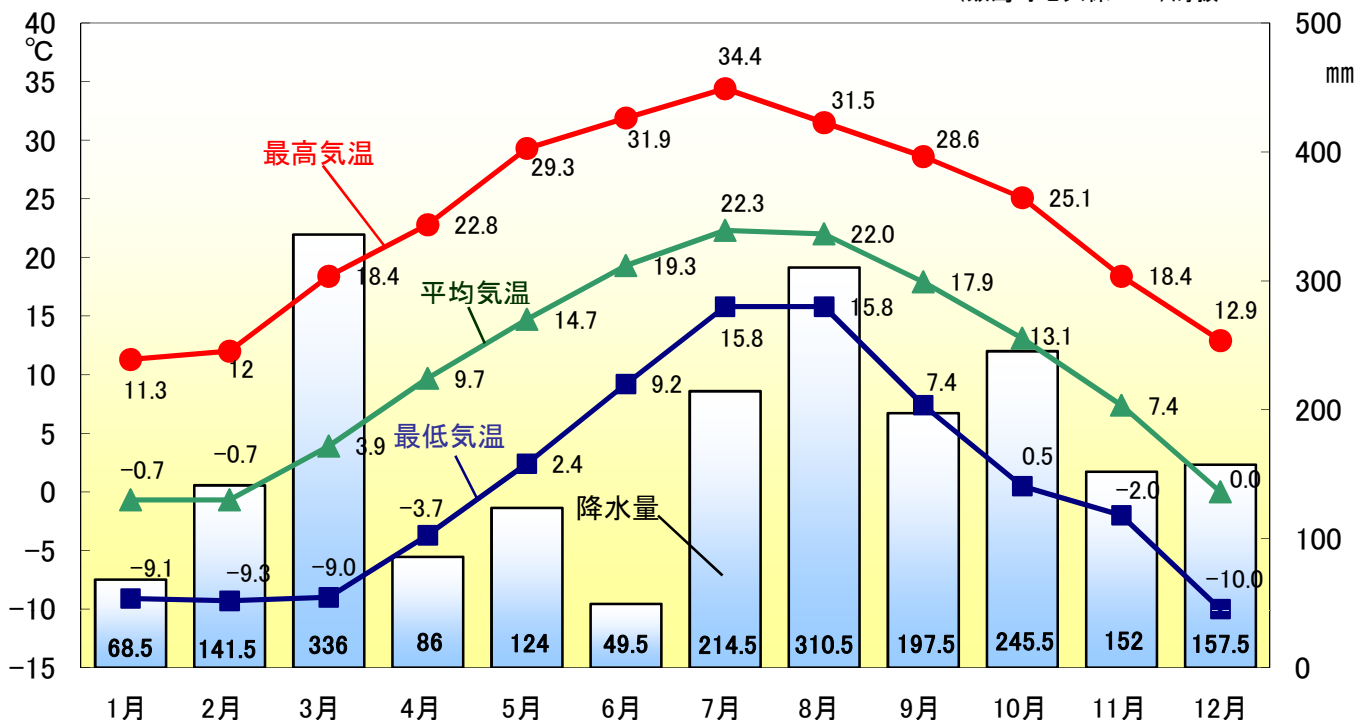

人口

● 人口と世帯の推移

(各調査年10月1日現在)

資料: 国勢調査

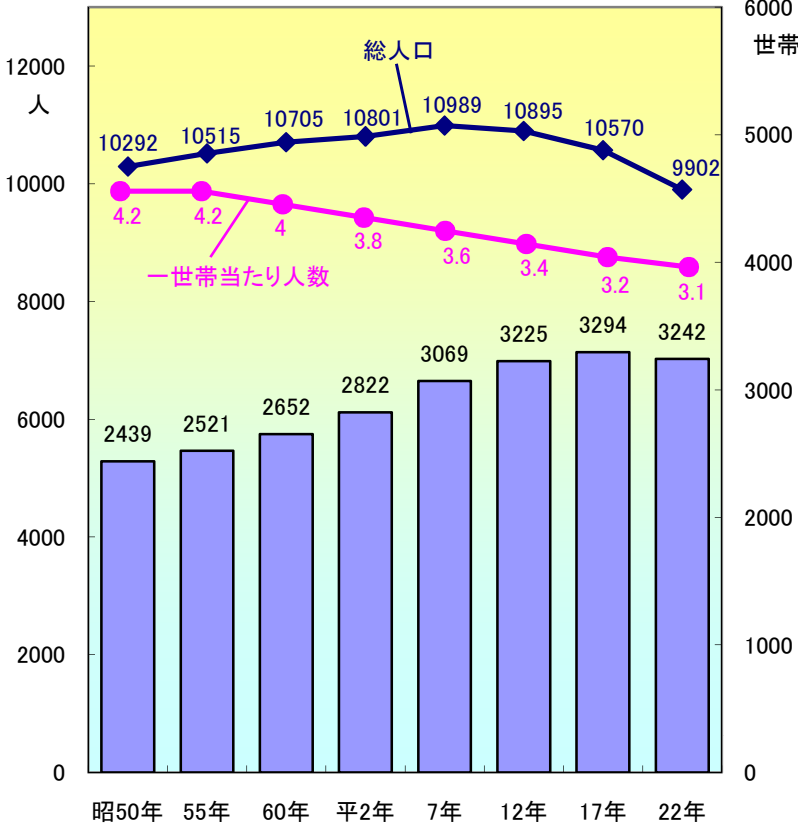

● 年齢・男女別人口

(平成27年1月1日現在)

資料: 住民税務課

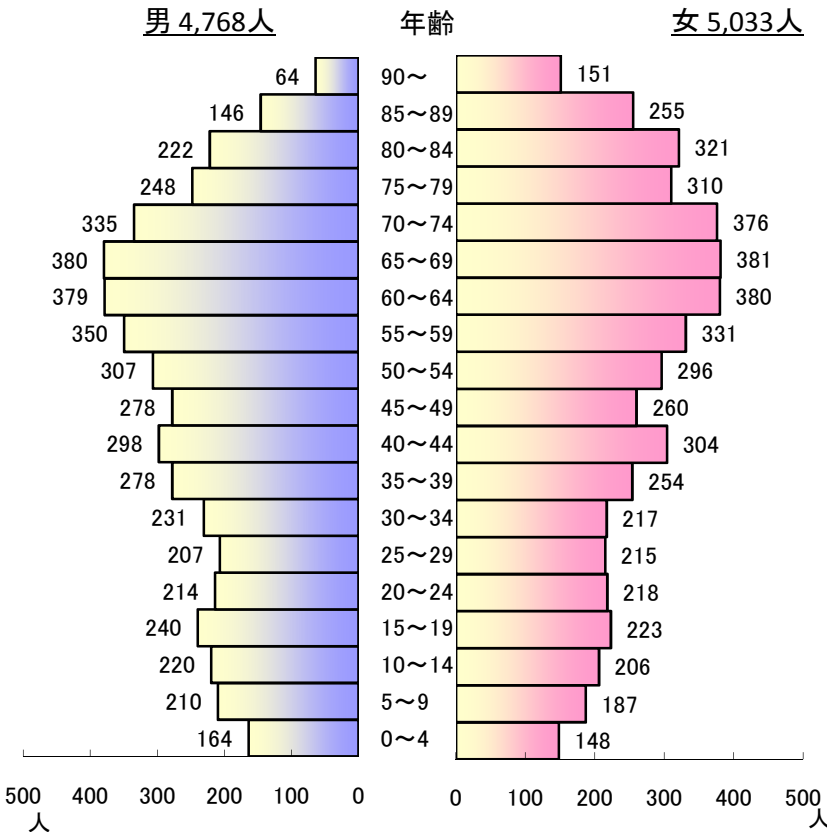

● 耕地・自治会別人口・世帯数

(平成27年1月1日現在)

資料: 住民税務課

行政区	合計			
	男	女	計	世帯
岩間	233	237	470	154
高尾	91	96	187	52
赤坂	287	288	575	204
北町	176	179	355	129
上ノ原	203	196	399	122
中町	135	163	298	96
南仲町	83	88	171	60
南町	183	193	376	140
親町	232	228	460	173
豊岡	119	130	249	90
山久	101	108	209	77
石曾根	97	86	183	52
鳥居原	159	170	329	96
日曾利	65	80	145	45
舟久保住宅	6	9	15	12
豊岡住宅	4	4	8	6
美沢	51	56	107	37
北梅戸	46	70	116	47
赤坂グリーンヒル	56	46	102	32
グリーンリーフ飯島	12	13	25	9
グリーンハート	24	23	47	14
飯島 小計	2,363	2,463	4,826	1,647
春日平	138	133	271	97
追引	117	109	226	76
南割	72	78	150	46
南田切	71	60	131	42
中平	102	102	204	63
北河原	96	91	187	58
田切 小計	596	573	1,169	382
本郷第一	81	97	178	57
本郷第二	52	56	108	34
本郷第三	48	64	112	35
本郷第四	56	55	111	35
本郷第五	65	78	143	38
本郷第六	83	113	196	63
本郷 小計	385	463	848	262
高遠原	149	146	295	98
新屋敷	161	149	310	105
上通り	95	108	203	78
南街道	97	114	211	72
北街道	105	113	218	79
北村	140	145	285	95
柏木	141	140	281	97
荒田	194	244	438	205
新田	286	294	580	211
針ヶ平	40	26	66	41
飯島セラミック団地	2	39	41	41
上通り住宅	14	16	30	10
七久保 小計	1,424	1,534	2,958	1,132
飯島町 合計	4,768	5,033	9,801	3,423

● 産業別就業人口

(各調査年10月1日現在)

資料: 国勢調査 単位: 人

区分	年次	昭和 60	平成 2	7	12	17	22
総数		6,242	6,297	6,382	6,190	6,118	5,327
第1次産業総数		1,490	1,301	1,250	1,114	1,124	848
農業		1,475	1,288	1,236	1,104	1,120	841
林業		12	13	12	9	4	7
漁業水産業		3	-	2	1	-	1
第2次産業総数		2,962	3,068	3,052	2,866	2,625	2,103
鉱業		20	27	24	9	11	9
建設業		632	540	599	625	484	410
製造業		2,310	2,501	2,429	2,232	2,130	1,684
第3次産業総数		1,790	1,926	2,079	2,191	2,358	2,363
電気・ガス等		26	30	33	37	23	26
運輸・通信業		202	187	185	195	165	158
卸・小売業等		636	685	782	703	650	562
金融・保険業		67	88	80	73	63	70
不動産業・物品賃貸業		3	6	5	13	10	26
サービス業		707	797	840	1,003	1,301	1,360
公務		149	133	154	167	146	161
分類不能の産業		-	2	1	19	11	12

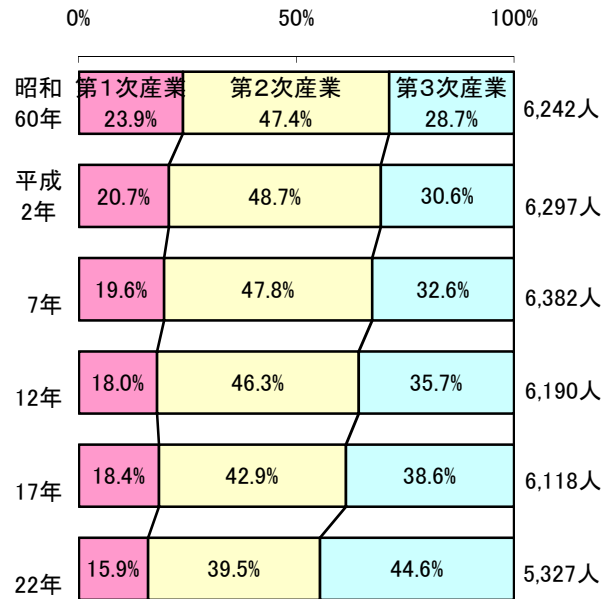

● 外国人住民人口

(平成27年4月1日現在)

資料: 住民税務課

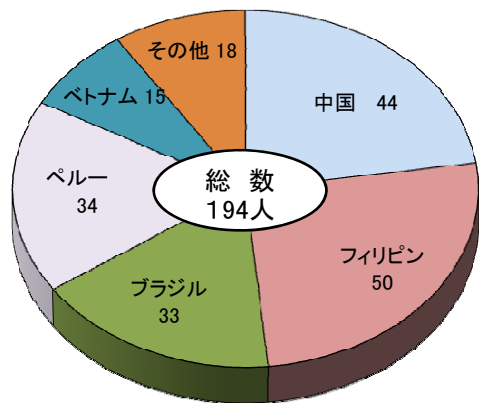

● 人口動態の推移

(各年1月1日～12月31日)

資料: 住民税務課 単位: 人

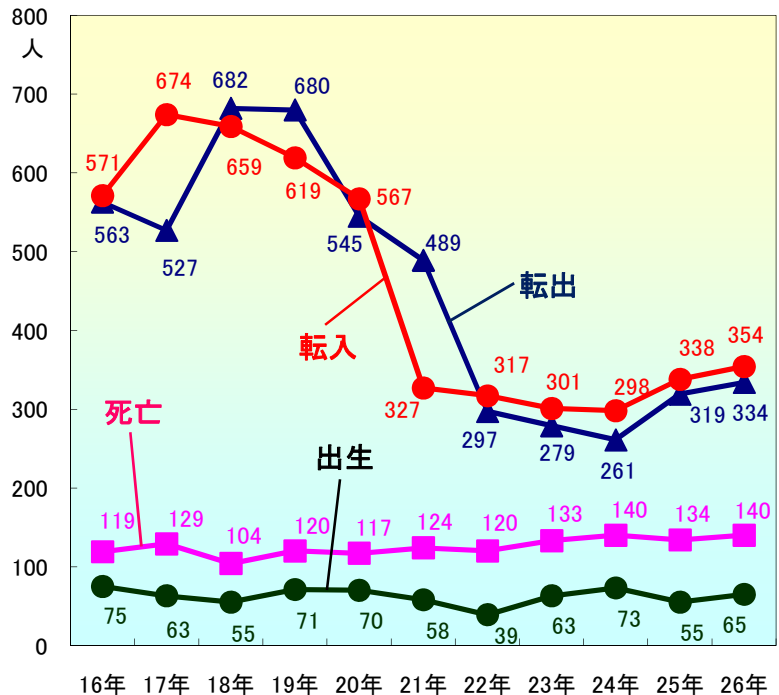

● 常住人口・昼間人口の推移

(各調査年10月1日現在)

資料: 国勢調査 単位: 人

年次	区分	常住人口	流入	流出	昼間人口	昼間人口と常住人口の差	昼夜間人口比率
平成2年		10,801	1,396	2,379	9,819	982	90.9
7年		10,989	1,763	2,529	10,231	758	93.1
12年		10,895	1,945	2,608	10,191	704	93.5
17年		10,570	2,003	2,823	9,741	829	92.2
22年		9,902	1,834	2,851	8,826	1,076	89.1

(平成9年以降外国人含む)

農業

● 農家数の推移

(各調査年2月1日現在)資料:農林業センサス

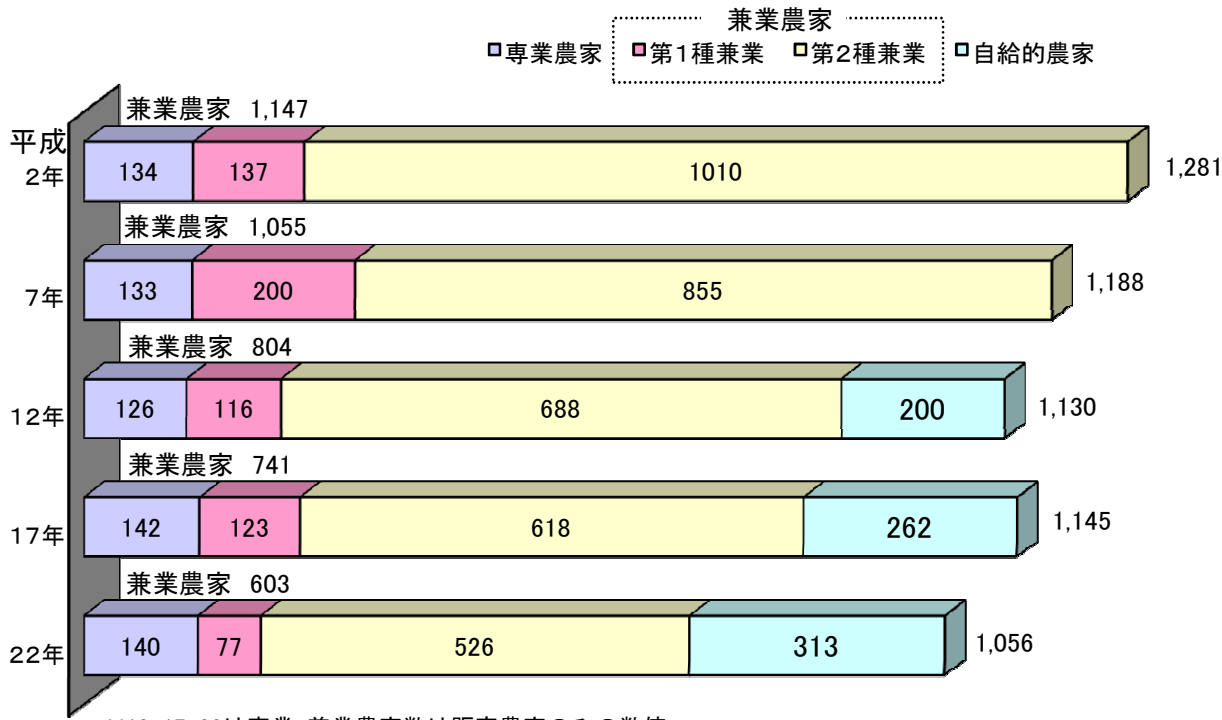

● 経営耕地面積規模別経営体数

(販売農家)

(平成22年2月1日現在)資料:農林業センサス

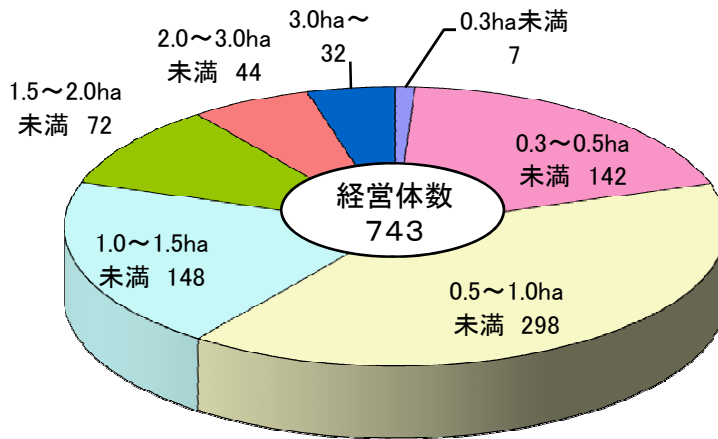

● 経営耕地面積の推移

(各調査年2月1日現在) 資料:農林業センサス 単位:ha

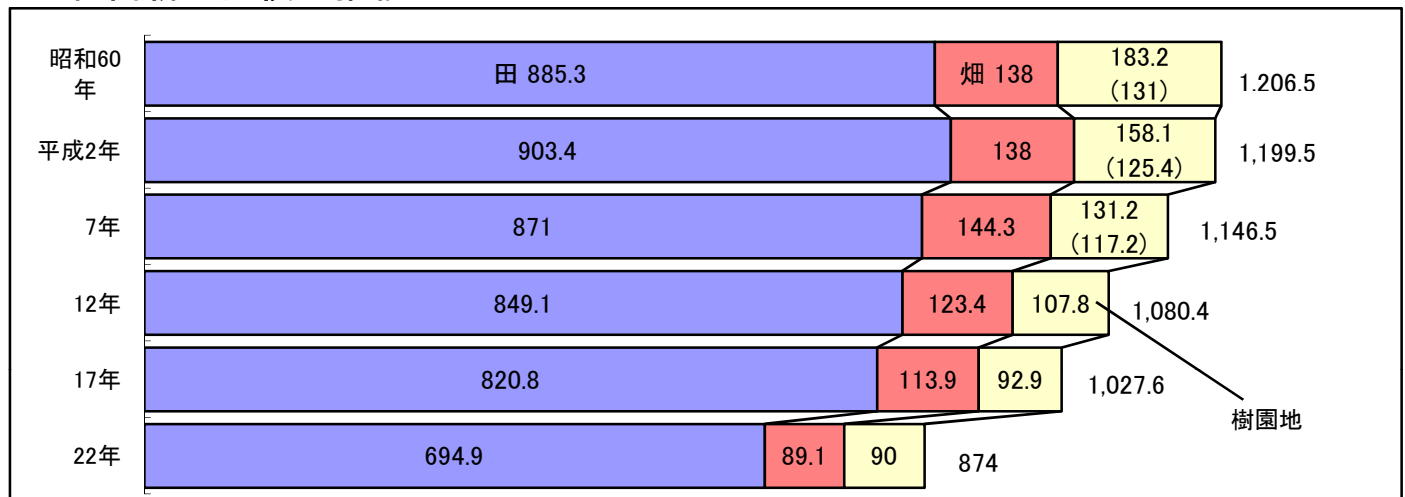

※H22は販売農家のみの数値

商工業

● 事業所及び従業員数の推移(民営)

資料: 事業所・企業統計、経済センサス

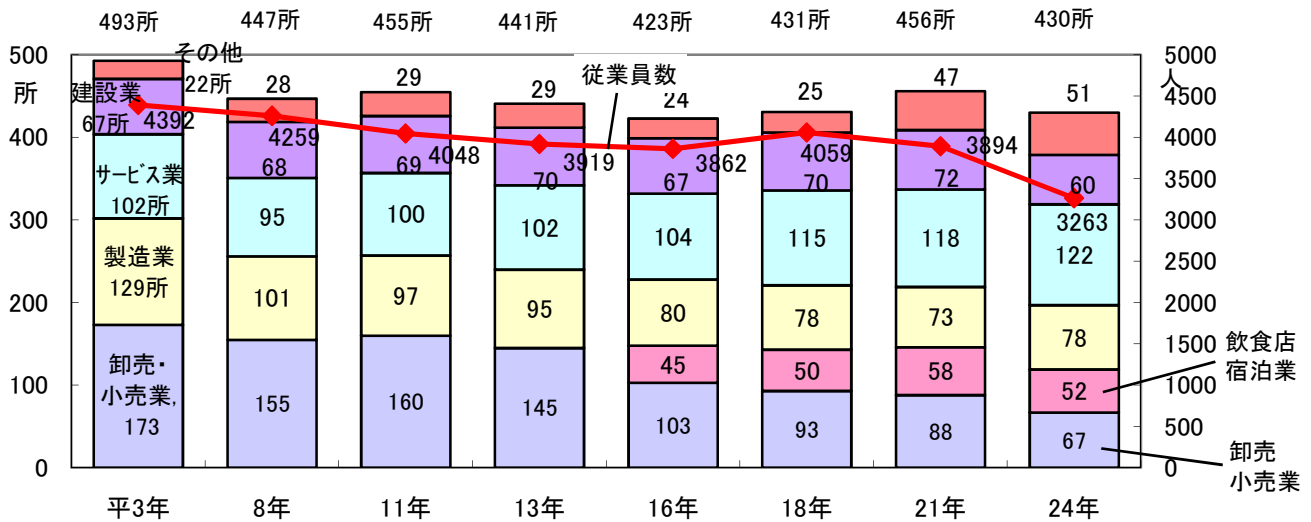

※平成14年産業分類改定、平成16・18年サービス業は、医療福祉、教育学習支援、複合サービス業、サービス業の合計値です。
 ※平成21年から、事業所・企業統計は経済センサスに統合されました。また、商業統計の実施は経済センサスの2年後に変更されました。

● 卸売小売業の推移

資料: 商業統計・経済センサス

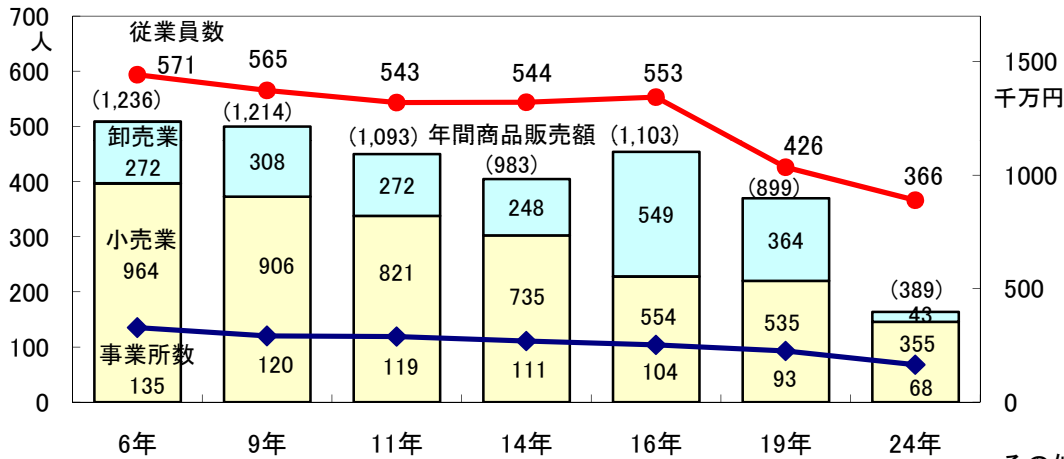

● 工業の推移

資料: 工業統計

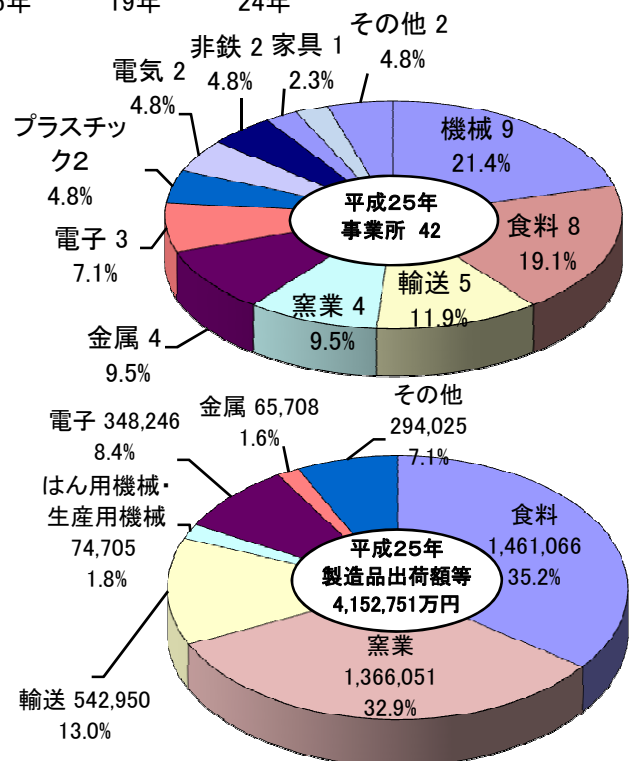
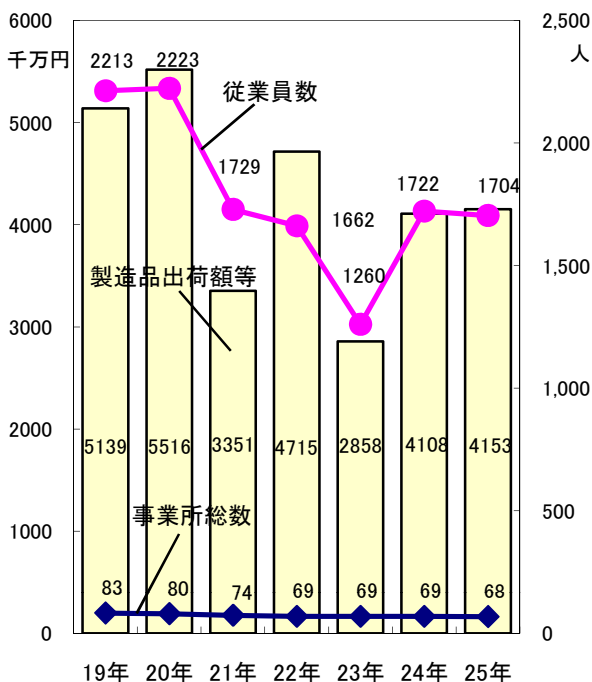

資料: 平成25年工業統計調査(従業者4人以上の事業所)

※従業者数、製造品出荷額等(従業者4人以上の事業所)

● 道路・鉄道路線延長

資料：建設水道課 (単位：km)

年度	区分	道路延長(年度末)			鉄道路線延長		
		総数	国道	県道	町道	総数	鉄道
平成21年度		368.0	7.9 (7.7)	14.6	345.5	10.7	10.7
22年度		368.0	7.9 (7.7)	14.6	345.5	10.7	10.7
23年度		368.1	7.9 (7.7)	14.6	345.6	10.7	10.7
24年度		370.8	10.4 (7.7)	14.6	345.8	10.7	10.7
25年度		370.0	10.4 (7.7)	14.6	345.0	10.7	10.7
26年度		370.5	11.2 (7.7)	15.7	343.6	10.7	10.7

()内は中央道延長

● 自動車等保有台数

資料：住民税務課、上伊那地方事務所 (単位：台)

年月日	種類	乗用車	貨物車	乗合車	特種車 特殊車	原付 自転車	軽自動車			二輪の 小型自動車	小型特殊
							二輪・三輪	乗用	貨物		
平成22年4月1日		3,829	550	37	118	688	156	2,184	2,097	205	972
23年4月1日		3,804	522	37	113	653	152	2,216	2,086	207	948
24年4月1日		3,760	486	38	115	617	156	2,250	2,049	208	930
25年4月1日		3,743	473	40	109	610	153	2,328	2,014	199	916
26年4月1日		3,680	473	37	110	576	162	2,439	1,999	200	905
27年4月1日		3,601	407	30	109	575	148	2,528	1,963	192	894

● 所有別住宅

資料：国勢調査

年次	区分	総数		持ち家		公営公団公社		民営借家		給与住宅		間借り	
		世帯数	1人当たり 量数	世帯数	1人当たり 量数	世帯数	1人当たり 量数	世帯数	1人当たり 量数	世帯数	1人当たり 量数	世帯数	1人当たり 量数
平成 2年		2,649	1.67	2,403	1.70	141	1.09	58	1.40	43	1.96	4	0.67
7年		2,873	1.72	2,488	1.77	135	1.10	204	1.21	30	1.47	16	1.00
12年		3,146	44.60	2,604	46.60	139	20.20	296	26.30	74	37.30	33	34.60
17年		3,292	46.80	2,673	49.50	128	22.10	226	28.10	181	23.10	33	18.20
22年		3,239	—	2,731	—	125	—	260	—	73	—	10	—

※平成2年より1人当たり量数の項目は、1人当たり室数に、平成12年より1人当たり延べ面積に変更になりました

※平成22年の国勢調査は、延べ面積を調査項目としていません

● 家屋台帳登録家屋

(平成27.4.1現在)

資料：住民税務課

	課税対象家屋				
	総数	住宅	店舗・事務所・銀行	工場倉庫	その他
棟数(棟)	9,559	3,991	187	1,927	3,454
床面積(m ²)	1,074,418	563,609	30,388	327,682	152,739
評価総額(千円)	19,835,751	11,275,877	1,100,947	6,276,027	1,182,900
m ² 当たり評価額(円)	18,462	20,007	36,230	19,153	7,745

● 上水道普及状況

資料:建設水道課

事業量 年度	年度末給水件数	年間給水量(m ³)	1件当月平均 給水量 (m ³)	同左前年対比 (%)
平成22年度	3,609	916,006	21.15	99.1
23年度	3,595	908,279	21.05	99.5
24年度	3,615	908,483	20.94	99.5
25年度	3,618	913,644	21.04	100.5
26年度	3,659	893,496	20.35	96.7

飯島上水道：昭42創設 昭49拡張改良
日曾利簡易水道：昭43創設

● 下水道等の状況

(平成27.4.1現在)

資料:建設水道課

名	称	面積(ha)	認可年度	事業年度
公共下水道	飯島処理区	202.0	平成6年度	H6~
	七久保処理区	99.0	平成15年度	H15~
	七久保北部地区	45.0	平成6年度	H6~H11
農業集落排水	田切南部地区	34.0	平成7年度	H7~H13
	本郷東部地区	16.0	平成8年度	H8~H12

● 下水道等の普及と水洗化の状況

(平成27.4.1現在)

資料:建設水道課

名称	区分	行政人口(人)	供用開始	水洗化人口(人)	普及率(%)	水洗化率(%)
		(住民基本台帳) (A)	区域内人口(人) (B)	(C)	(B/A)	(C/B)
飯島全体		9,776	9,776	7,313	100	74.8
公共下水道	飯島処理地区	—	4,128	2,889	42.2	70.0
	七久保処理地区	—	1,397	832	14.3	59.6
	七久保北部地区	—	957	839	9.8	87.7
農業集落排水	田切南部地区	—	587	502	6.0	85.5
	本郷東部地区	—	385	328	3.9	85.2
合併処理浄化槽処理地区		—	2,322	1,923	23.8	82.8

※平成25年度から外国人人口含む

● 消 防

資料:上伊那広域消防本部

区分	団 数	分 団 数	団 員 数 (人)	消 防 職 員 数 (人)	付 小 型 積 載 力 ポ ン プ (台)	自 動 車 ポ ン プ (台)	火災発生 件数(件)			り 全 災 者 棟 数	焼 失 面 積 (m ²) (a)	損害見積額 (千円)			死傷者 (人)			
							建 物	林 野	そ の 他			建 物	林 野	総 額	一 般	林 野	死 者	傷 者
							年次											
平成21年	1	5	300	25	8	4	4	0	5	10	2	111.8	0	4,358	4,358	0	0	0
22年	1	5	300	25	9	3	3	1	2	6	2	95.7	8	397	397	0	1	0
23年	1	5	300	25	9	3	2	1	3	2	0	0.7	1.7	16	16	0	0	0
24年	1	5	300	25	9	3	0	1	4	0	0	0.0	8.4	0	0	0	0	0
25年	1	5	300	25	9	3	2	1	2	0	0	3.0	3	3,299	3,299	0	0	0
26年	1	5	300	25	9	3	3	1	3	7	1	220.0	0	7,646	7,646	0	0	0

● 通信(飯島町の加入数)(平成27.4.1現在)

資料:NTT東日本長野支店、エコーシティー・駒ヶ岳

NTT東日本(長野支店)

電話加入数	ISDN回線数
1,418	221

※法人を含む数値

エコーシティー・駒ヶ岳

ケーブルテレビ加入数	インターネット加入数
2,863	929

社会福祉

● 社会福祉

資料:健康福祉課

	民生委員(人)	(うち男)(人)	(うち女)(人)	(うち主任児童委員)(人)
平成24年度	25	15	10	2
25年度	25	12	13	2
26年度	25	12	13	2

※現在の民生児童委員の任期は平成25年12月1日から3年間です。

	高齢化率	高齢者世帯	1人暮らし高齢者	母子世帯	父子世帯	被保護世帯
平成24年度	31.11%	758	344	63	12	11
25年度	32.10%	774	358	64	10	19
26年度	32.72%	807	368	62	11	20

	養護老人ホーム入所者	特別養護老人ホーム入所者	身体障害者手帳所持者	療育手帳所持者	精神障害者保健福祉手帳所持者	福祉医療対象者
平成24年度	5	66	447	86	45	1,931
25年度	5	76	479	91	49	1,808
26年度	8	81	469	95	47	1,901

● 国民健康保険

資料:健康福祉課

区分 年度	年度末被保険者数(人)	総人口に対する比率(%)	保険給付費総額	
			件数	金額(千円)
平成22年度	2,616	25.7	40,731	553,905
23年度	2,603	25.8	40,841	534,347
24年度	2,553	25.7	40,445	529,076
25年度	2,482	26.0	40,821	609,289
26年度	2,483	25.4	41,068	628,037

● 介護保険

資料:健康福祉課

区分 年度	1号被保険者	介護・予防給付費	
		認定者数	金額(千円)
平成22年度	3,040	476	796,619
23年度	3,047	498	873,256
24年度	3,103	506	870,285
25年度	3,148	518	883,120
26年度	3,201	531	930,181

● 後期高齢者医療

資料:健康福祉課

区分 年度	年度末被保険者数(人)	総人口に対する比率(%)	医療給付費	
			件数	金額(千円)
平成22年度	1,738	17.1	46,440	1,108,303
23年度	1,765	17.5	48,212	1,206,646
24年度	1,770	17.8	47,116	1,131,801
25年度	1,769	18.0	49,259	1,300,499
26年度	1,759	18.0	48,580	1,175,637

● 国民年金

資料:住民税務課

区分 年度	被保険者数(人)				総人口に対する比率(%)	受給者							
	総数(件)	適用別内訳				拠出年金				福祉年金			
		第1号(件)	任意(件)	第3号(件)		老齢(件)	障害(件)	遺族母子(件)	その他(件)	総額(千円)	老齢(件)	障害(件)	総額(千円)
平成22年度	1,754	1,217	8	529	17	2,929	153	18	0	2,119,441	0	—	0
23年度	1,695	1,169	9	517	17	2,968	150	13	0	2,151,227	0	—	0
24年度	1,623	1,128	7	488	16	3,019	151	9	0	2,209,836	0	—	0
25年度	1,549	1,052	8	489	16	3,099	149	13	0	2,285,250	0	—	0
26年度	1,486	1,000	15	471	15	3,144	147	14	0	2,294,395	0	—	0

● 保育施設の状況

(平成27.4.1現在)

資料:教育委員会

保育園名	開設年月日	定員数	児童数	(うち)	職員数	
					保育士	その他
飯島保育園	S25.12.22	120	82	15	12	5
飯島東部保育	S50.04.01	120	80	13	13	3
七久保保育園	S40.10.1	110	73	15	12	3
合計		350	235	43	37	11

※長時間保育士を除く

● 教育〔学校〕

(平成27.5.1現在)

資料:学校基本調査(単位:人)

区分 年次	本校数	学級数	教員数			その他の職員	幼児・児童・学生数			前年度 卒業生数	高等学校等 への進学者数	入学 者数
			総数	本務	兼務		総数	男	女			
平成21年	3	35	62	59	3	14	823	423	400	108	108	174
22年	3	35	62	59	3	14	802	409	393	96	96	178
23年	3	35	60	57	3	15	760	393	367	110	110	161
24年	3	34	59	58	1	16	760	401	359	90	89	161
25年	3	34	59	59	0	17	751	399	352	91	91	179
26年	3	34	59	57	2	16	732	390	342	98	98	156
27年	3	34	60	59	1	16	737	386	351	81	80	171
27 年内 訳	幼稚園	—	—	—	—	—	—	—	—	—	—	—
	小学校	2	23	38	37	1	9	479	255	224	—	84
	中学校	1	11	22	22	0	7	258	131	127	81	87

前年度卒業生数、高等学校等への進学者数は中学校を対象

● 文化〔文化館・図書館・公民館〕

(平成26年度)

資料:教育委員会

文化館		図書館				公民館	美術館・博物館	
館数	年間延 利用者数	館数	年間延 利用者数	図書冊数	年間延 貸出冊数	館数	博物館等	美術館
1	34,939	1	13,075	78,127	48,456	4	2	—

〔各種講座〕

(平成26年度)

資料:教育委員会

区分	講座数(回数)	受講生(延人数)
成人教育	9 (63)	756
女性教育	1 (3)	24
高齢者教育	1 (7)	200
家庭教育	2 (4)	93
同和・人権教育	1 (4)	155

● 飯島陣屋利用状況

資料:教育委員会

区分	入館者数
平成22年度	2,404
23年度	2,069
24年度	2,215
25年度	2,252
26年度	1,782

● 体育施設利用状況

資料:教育委員会(単位:人)

施設名 年度	運動場	体育館	海洋センター (プール含む)	弓道場
平成22年度	15,608	46,594	16,608	2,658
23年度	19,125	56,951	9,349	2,540
24年度	20,866	45,515	10,171	3,010
25年度	19,383	35,898	12,921	2,150
26年度	10,776	34,906	10,564	2,377

● 医療従事者数

資料：長野県(平成24年12月31日現在) (単位：人)

医 師	歯科医師	薬剤師	保 健 師	助産師	看 護 師	准看護師	歯科技工士	歯科衛生士
4	5	5	5	—	16	14	—	7

※従業地による従事者数

● 医療施設数

資料：長野県伊那保健福祉事務所業務概要(平成26年4月現在) (単位：人)

一般診療所		歯科診療所	針灸・あん摩 マッサージ施術所	柔道整復 施術所	薬局	歯科技工所
診療所数	病床数	診療所数				
4	—	4	12	3	1	1

● 各種検診状況

資料：健康福祉課(単位：人)

年度	区分	循環器健診 ・特定健診	胃がん検診	大腸がん検診	肺がん検診	子宮がん検診	乳がん検診
平成21年度		1,185	464	934	340	630	578
22年度		1,127	398	902	384	747	583
23年度		1,128	436	1,060	417	740	571
24年度		1,197	460	1,100	426	736	590
25年度		1,199	478	1,101	465	717	577
26年度		1,186	647	1,194	532	688	500

※平成20年度から循環器健診に特定健診を含む

● 死因別死亡者数

資料：長野県(単位：人)

年度	種別	死亡総数	脳血管 疾 患	悪性新生 物 (がん)	心臓疾患	肺炎	老 衰	不慮の 事 故	その他
平成20年度		116	18	21	16	11	13	9	28
21年度		126	19	24	15	7	9	4	48
22年度		122	16	25	22	9	7	4	39
23年度		132	28	27	20	9	10	6	32
24年度		140	15	29	26	15	6	9	40
25年度		136	19	27	23	11	9	8	33

● ごみ・し尿処理状況

資料：住民税務課

年度	区分	可燃物 (t)	不燃物 (t)	粗大ごみ (t)	古紙等資 源物(t)	し尿等 (kℓ)	生活排水 汚泥(kℓ)
平成20年度		1,180	165	7	568	2,567	352
21年度		1,073	142	6	540	2,477	305
22年度		1,056	141	5	548	2,381	294
23年度		1,070	144	4	538	2,397	280
24年度		1,039	127	4	533	2,453	178
25年度		1,052	130	4	521	2,144	138
26年度		1,031	131	5	444	2,253	138

● 町議会

資料：議会事務局

区分 年次	議員定数	議員現在数	議会の 招集回数	議決件数
平成20年	12	12	9	115
21年	12	12	7	102
22年	12	12	8	105
23年	12	12	6	105
24年	12	12	6	100
25年	12	12	7	86
26年	12	12	7	101

● 町職員数

(各年4月1日現在)

資料：総務課(単位：人)

区分 年度	総計	市町村長の事務局				議 会 事 務 局	事 選 挙 管 理 委 員 局 会	監 査 委 員 事 務 局	農 業 委 員 会 事 務 局	教 育 委 員 会 の 職 員	企 業 職 員	そ の 他
		計	内 部 部 局 員	保 育 所 職 員	そ の 他 福 祉 施 設							
平成20年度	116	93	68	23	2	(6)	(2)	(3)	14	7	—	
21年度	117	96	69	25	2	(6)	(2)	(4)	12	7	—	
22年度	113	93	70	22	1	(6)	(2)	(4)	11	7	—	
23年度	109	91	70	20	1	(6)	(2)	(4)	10	6	—	
24年度	112	94	72	21	1	(6)	(2)	(4)	10	6	—	
25年度	109	92	71	20	1	(6)	(2)	(3)	10	5	—	
26年度	114	95	74	20	1	(6)	(2)	(3)	12	5	—	

● 選挙

(無投票選挙は除く)

資料：飯島町選挙管理委員会

区分 執行年月日	選挙名	当日有権者数(人)			投票者数(人)			投票率(%)		
		総数	男	女	総数	男	女	総数	男	女
21. 8. 30	衆議院議員総選挙(小)	8,271	3,943	4,328	6,801	3,283	3,518	82.23	83.26	81.28
22. 7. 11	参議院議員通常選挙(県)	8,245	3,952	4,293	5,908	2,892	3,016	71.66	73.18	70.25
22. 8. 8	長野県知事選挙	8,201	3,937	4,264	5,205	2,495	2,710	63.47	63.37	63.56
23. 4. 10	長野県議会議員一般選挙	8,136	3,907	4,229	4,620	2,263	2,357	56.78	57.92	55.73
24. 12. 16	衆議院議員総選挙(小)	8,172	3,935	4,237	5,919	2,898	3,021	72.43	73.65	71.30
25. 3. 24	町議会議員一般選挙	8,073	3,893	4,180	5,961	2,857	3,104	73.84	73.39	74.26
25. 7. 21	参議院議員通常選挙(県)	8,133	3,917	4,216	5,381	2,629	2,752	66.16	67.12	65.28
26. 8. 10	長野県知事選挙	8,040	3,883	4,157	4,565	2,217	2,348	56.78	57.10	56.48
26. 12. 14	衆議院議員総選挙(小)	8,072	3,893	4,179	5,234	2,632	2,602	64.84	67.61	62.26

● 町三役・正副議長

	歴代町長	歴代助役・副町長	歴代収入役	歴代議長	歴代副議長	
昭和 31	古川真澄 (31.9.30～31.11.4) (31.11.5～35.11.4) (35.11.5～39.11.4)	高坂宗一 (31.11.24～35.11.23) (35.12.5～38.12.16)	塩沢保雄 (31.9.30～34.6.7)	米山直衛 (31.10.2～32.3.31) 池上 正 (32.4.1～37.3.10)	片桐源太郎 (31.10.2～32.3.31) 竹沢俊二 (32.4.1～40.3.31)	昭和 31
35			末永卯之次 (34.6.8～38.6.7) (38.6.8～39.1.12)	河野敏雄 (37.3.13～43.4.1)		35
40	高坂宗一 (39.11.5～43.11.4) (43.11.5～47.11.4)	末永卯之次 (39.1.13～43.1.12) (43.1.13～47.1.12) (47.1.13～47.6.20)	(39.1.13～43.1.12) (43.1.13～47.1.12) (47.1.13～47.3.31)	満沢哲三 (43.4.6～44.3.31) 林 甚平 (44.4.1～46.3.31)	早稲田吉次 (40.4.1～42.3.31) 満沢哲三 (42.4.1～43.4.5) 飯島英雄 (43.4.6～43.10.19)	40
45				早稲田吉次 (46.4.1～52.3.31)	早稲田吉次 (44.4.1～46.3.31) 小林秀彰 (46.4.1～50.3.31) 片桐一雄 (50.4.1～52.3.31) 宮下実雄 (52.4.1～56.3.31)	45
50	小池卓美 (47.11.5～50.10.18)	鎌倉正晴 (48.2.1～52.1.31) (52.2.1～56.1.31) (56.2.1～58.7.12)	下沢政保 (47.6.1～51.5.31)			50
55			茅野文美 (51.6.1～55.5.31) (55.6.1～59.2.5)	太田主計 (52.4.1～56.3.31)		55
60	早稲田吉次 (58.11.30～62.11.29) (62.11.30～H3.11.29) (3.11.30～7.11.29)	茅野文美 (59.2.6～63.2.5) (63.2.6～H4.2.5)	熊崎安二 (59.2.6～63.2.5) (63.2.6～H4.2.5)	宮下実雄 (56.4.1～60.3.31)	伊藤明夫 (56.4.1～58.3.31) 湯沢喜代七 (58.4.1～60.3.31) 大沢喜一 (60.4.1～62.3.31) 小林 勝 (62.4.1～H元.3.31) 大西 博 (元.4.1～3.3.29) 林 英彦 (3.3.29～4.3.4) 小池好高 (4.3.9～5.3.31) 岩田 典 (5.4.6～7.3.29) 藤井房隆 (7.3.29～9.3.31)	60
平成 元		熊崎安二 (4.2.19～7.8.25)	堀内祥平 (4.2.19～8.2.18) (8.2.19～12.2.18)	湯沢喜代七 (60.4.1～62.3.31) 宮下実雄 (62.4.1～H5.3.31)	上山儀一 (5.4.6～7.10.16)	平成 元
7	熊崎安二 (7.11.30～11.11.29) (11.11.30～15.11.29)	高坂宗昭 (7.12.23～11.12.22) (11.12.23～15.8.31)		小池好高 (7.10.19～9.3.31)		7
9				宮下岩夫 (9.4.4～13.3.31)	森岡一雄 (9.4.4～11.3.30)	9
11			山田敏明 (12.2.19～15.12.12)		星野光希 (11.3.30～13.3.31)	11
13				堀越幸夫 (13.4.4～17.3.31)	熊谷初男 (13.4.4～15.3.31)	13

※次ページに続く

● 町三役・正副議長

	歴代町長	歴代助役・副町長	歴代収入役	歴代議長	歴代副議長	
平成						平成
15	高坂宗昭 (15.11.30～19.11.29)	山田敏明 (15.12.13～19.3.31)	平成16年4月1日～ 収入役を置かない		高坂俊雄 (15.4.1～17.3.31)	15
17	(19.11.30～23.11.29)	平成19年4月1日～ 助役改め副町長 (19.4.1～19.12.12)		野村利夫 (17.4.6～19.3.29)	織田信行 (17.4.6～19.3.29)	17
19	(23.11.30～			織田信行 (19.3.29～21.3.31)	松下寿雄 (19.3.29～21.3.31)	19
21		箕浦税夫 (19.12.13～23.12.12) (23.12.13～		松下寿雄 (21.4.2～25.3.31)	平澤 晃 (21.4.2～25.3.31)	21
25				松下寿雄 (25.4.2～	堀内克美 (25.4.2～27.3.30)	25
25					竹澤秀幸 (27.3.30～	26

● 平成26年 町の10大ニュース

1位 平成13年1月以来の記録的な大雪
積雪60センチを記録

2位 まちおこしソング完成
ふるさとの愛 ～いいね いいじま～

3位 国道伊南バイパス・県道・町道同時開通
アクセス向上に新たな期待

4位 飯島町障がい者地域活動支援センター「やすらぎ」移転・オープン
障がい者福祉の拠点施設として

5位 「信州いいじまマルシェ」プレオープン
東京都三鷹市でアンテナショップ大盛況

6位 地域おこし協力隊事業開始
町の重点施策を推進

7位 斑鳩町との友好姉妹社会福祉協議会提携20周年を迎える
さらなる友好を約束

8位 40年目のランドセル授与
これまでに4,800人へお揃いのランドセル

9位 信州いいじま山の日イベント
地元の山に関心を！

10位 図書館利用者30万人達成
開館20年目の節目に

● 歳入決算額の推移(一般会計)

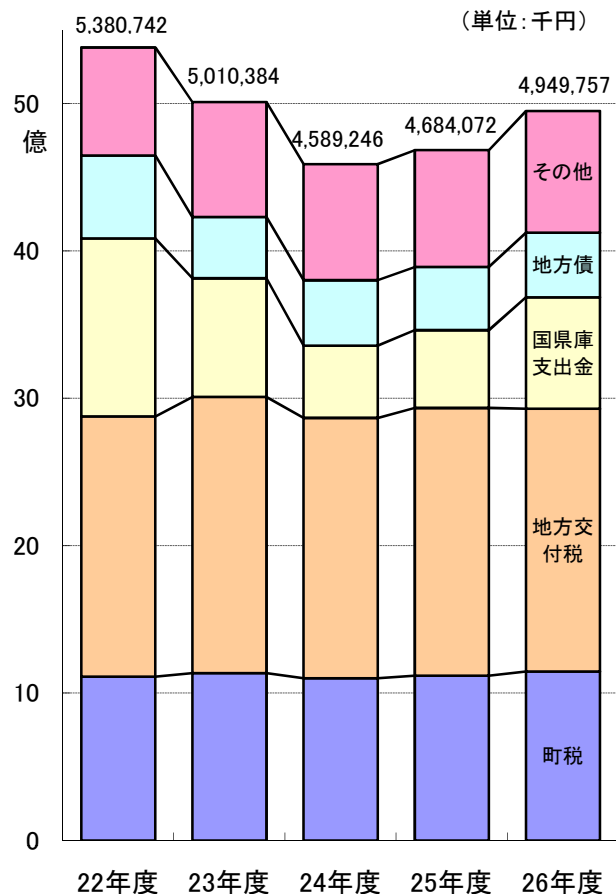

● 歳出決算額の推移(一般会計)

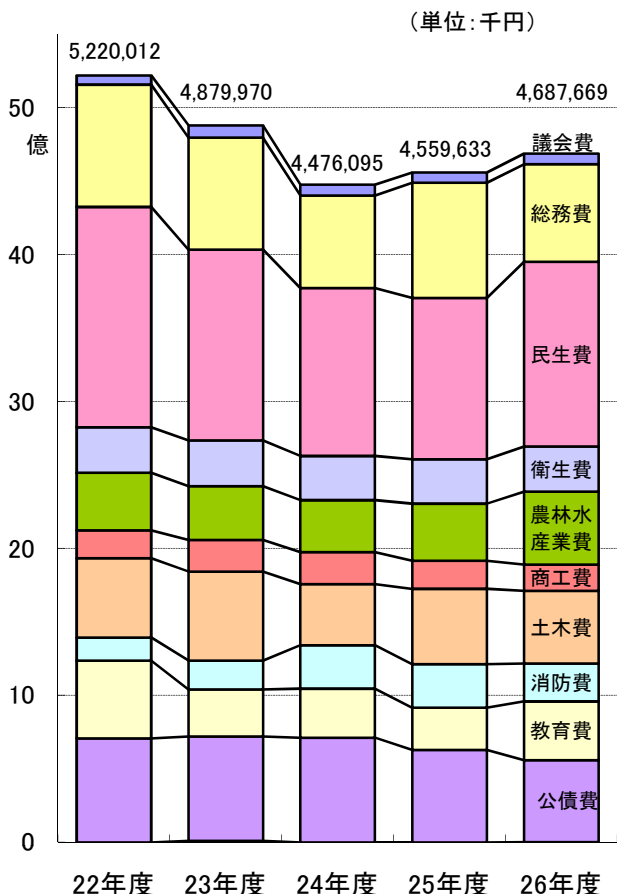

● 一般会計歳入歳出状況

資料:企画政策課(単位:千円)

項目	年度	22年度		23年度		24年度		25年度		26年度	
		決算額	千分比	決算額	千分比	決算額	千分比	決算額	千分比	決算額	千分比
歳入	総額	5,380,742	1,000	5,010,384	1,000	4,589,246	1,000	4,684,072	1,000	4,949,757	1,000
	町税	1,112,125	207	1,137,491	227	1,102,454	240	1,119,261	239	1,147,601	232
	地方交付税	1,765,759	328	1,872,447	374	1,765,880	385	1,816,649	388	1,781,989	360
	国庫支出金	1,207,581	224	805,336	161	490,102	107	527,614	113	756,676	153
	地方債	562,456	105	416,362	83	443,800	97	428,000	91	437,700	88
	その他	732,821	136	778,748	155	787,010	171	792,548	169	825,791	167
歳出	総額	5,220,012	1,000	4,879,970	1,000	4,476,095	1,000	4,559,633	1,000	4,687,669	1,000
	議会費	62,679	12	83,845	17	73,452	16	69,878	15	72,392	16
	総務費	831,956	159	762,488	156	629,716	141	784,794	172	663,040	142
	民生費	1,500,169	288	1,298,390	266	1,142,622	255	1,096,966	241	1,258,556	269
	衛生費	310,113	59	311,197	64	300,869	67	302,494	66	305,669	65
	農林水産業費	390,871	75	365,804	75	354,083	79	389,418	85	498,309	106
	商工費	190,367	36	214,934	44	217,758	49	190,214	42	178,546	38
	土木費	539,574	103	606,256	124	415,545	93	513,385	113	493,650	105
	消防費	157,064	30	196,499	40	295,693	66	296,759	65	258,384	55
	教育費	530,360	102	320,139	66	333,734	75	287,153	63	398,988	85
	公債費	706,859	136	710,743	146	712,623	159	628,572	138	558,977	119
	災害復旧費	0	0	9,675	2	0	0	0	0	1,158	0
	諸支出費	—	—	—	—	—	—	—	—	—	—

● 財政力指数の推移

資料:企画政策課(単位:千円)

区 分	22年度	23年度	24年度	25年度	26年度
基準財政 需要額	2,656,318	2,700,100	2,663,190	2,722,617	2,684,878
基準財政 収入額	1,063,429	1,037,446	1,055,177	1,057,486	1,051,690
財政力 指数	0.45	0.40	0.39	0.39	0.39

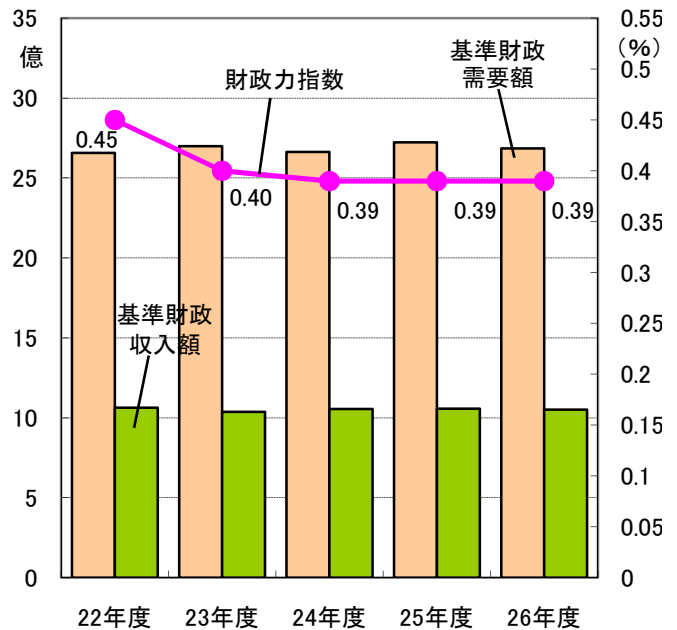

● 町税決算額の推移

料:企画政策課(単位:千円)

区 分	22年度	23年度	24年度	25年度	26年度
町 民 税	428,707	438,356	424,879	423,318	430,094
固定資産税	617,300	622,930	601,042	615,856	638,210
たばこ税	38,881	48,906	48,948	52,015	50,715
軽自動車税	27,237	27,299	27,585	28,072	28,582
特別土地保有税	0	0	0	0	0
合 計	1,112,125	1,137,491	1,102,454	1,119,261	1,147,601

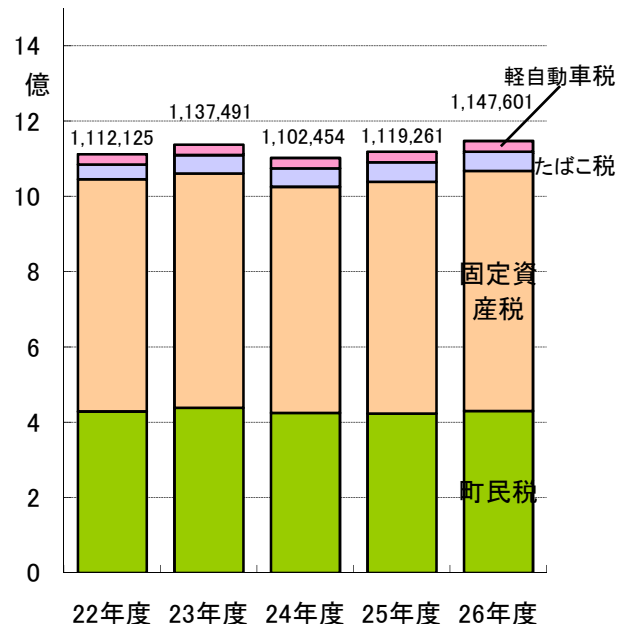

● 町債現在高

資料:企画政策課(単位:千円)

項目 年度末	総額	民生費	農林水 産業費	商工費	土木費	消防費	教育費	災 害 復旧費	その他	公 営 企業費
20年度	14,672,656 (100)	683,448 (4.7)	362,324 (2.5)	493,615 (3.4)	1,566,909 (10.7)	6,100 (0.0)	416,911 (2.8)	6,688 (0.0)	2,300,435 (15.7)	8,836,226 (60.2)
21年度	14,412,456 (100)	629,225 (4.4)	312,033 (2.2)	448,126 (3.1)	1,412,306 (9.8)	6,100 (0.0)	355,056 (2.5)	2,857 (0.0)	2,427,226 (16.8)	8,819,527 (61.2)
22年度	14,248,986 (100)	572,103 (4.0)	291,156 (2.0)	405,358 (3.1)	1,397,791 (9.8)	4,572 (0.0)	317,485 (2.2)	2,410 (0.0)	2,553,620 (17.9)	8,704,491 (61.0)
23年度	13,967,399 (100)	513,464 (3.7)	260,003 (1.9)	362,399 (2.6)	1,390,925 (10.0)	3,048 (0.0)	257,009 (1.8)	4,156 (0.0)	2,546,654 (18.2)	8,629,741 (61.8)
24年度	13,557,196 (100)	453,019 (3.3)	240,928 (1.8)	319,238 (2.4)	1,247,670 (9.2)	1,524 (0.0)	199,162 (1.5)	3,694 (0.0)	2,684,084 (19.8)	8,407,877 (62.0)
25年度	13,225,412 (100)	390,708 (3.0)	234,158 (1.8)	280,778 (2.1)	1,115,983 (8.4)	0 (0.0)	159,870 (1.2)	3,329 (0.0)	2,836,013 (21.5)	8,204,573 (62.0)
26年度	12,865,160 (100)	349,216 (2.7)	218,609 (1.7)	242,318 (1.9)	939,689 (7.4)	0 (0.0)	206,809 (1.6)	2,689 (0.0)	3,004,830 (23.3)	7,901,000 (61.4)

● 町有財産

資料：企画政策課・会計課

区分 年度末	土 地 (km ²)	建 物 (m ²)	山 林 (m ²)	有価証券 (千円)	出資による権利 (千円)
平成20年度	13.93	59,588	13,541,420	4,450	333,926
21年度	13.93	60,457	13,541,420	4,450	333,926
22年度	13.94	65,692	13,541,420	4,450	333,926
23年度	14.14	66,601	13,749,200	4,450	326,926
24年度	14.18	66,178	13,782,100	4,450	329,938
25年度	14.16	65,688	13,762,300	4,450	329,938
26年度	14.16	65,927	13,764,500	4,450	329,938

● 平成27年度一般会計当初予算

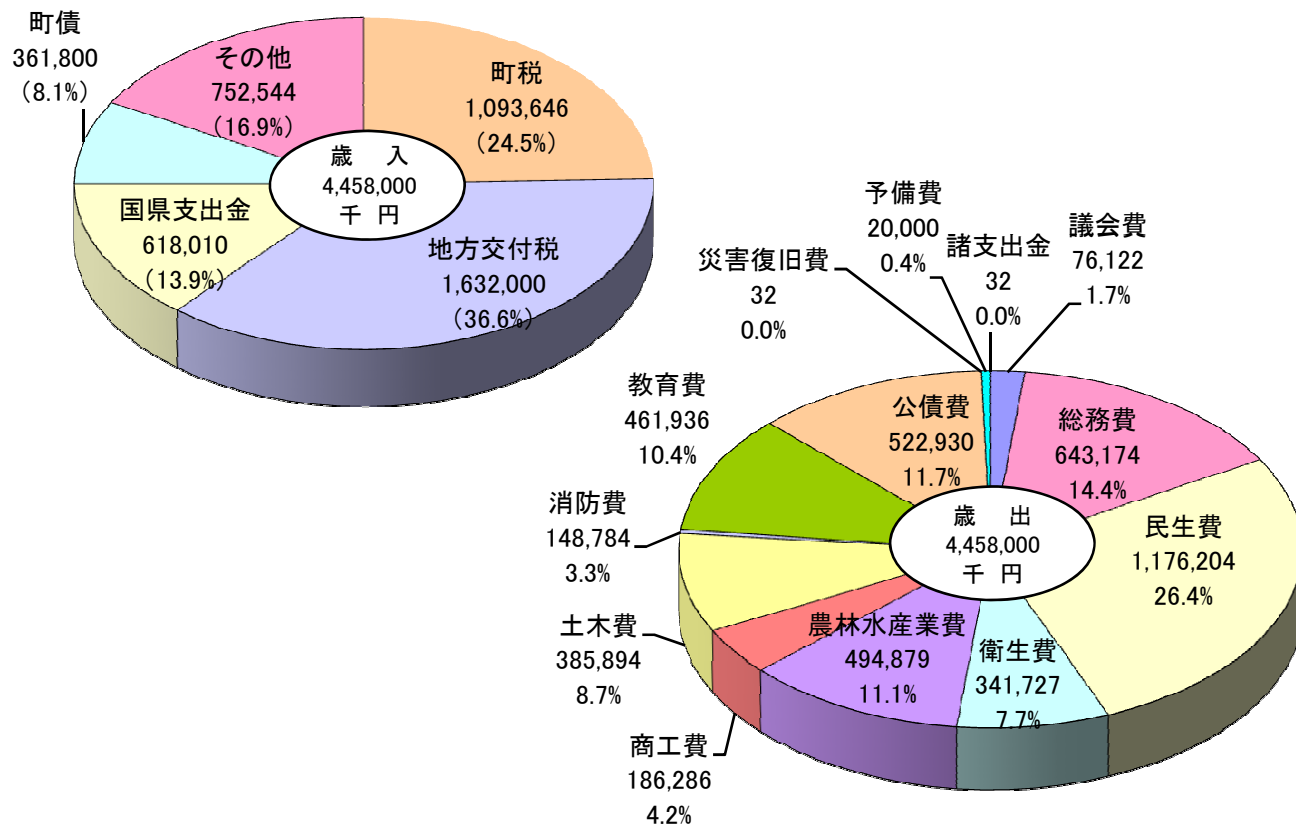

● 特別会計歳出額

(単位：円)

項 目	平成24年度決算額	平成25年度決算額	平成26年度決算額
国民健康保険	857,165,895	940,334,935	963,340,130
後期高齢者医療	103,977,958	112,108,095	114,596,048
介護保険	949,265,939	957,147,579	1,005,091,963
公共下水道事業	389,389,829	327,526,353	382,462,542
農業集落排水事業	225,018,171	243,043,009	262,179,565
水道事業	345,486,423	382,620,669	339,226,686

飯島町行政機構図

平成27年4月1日現在

【出先機関等】

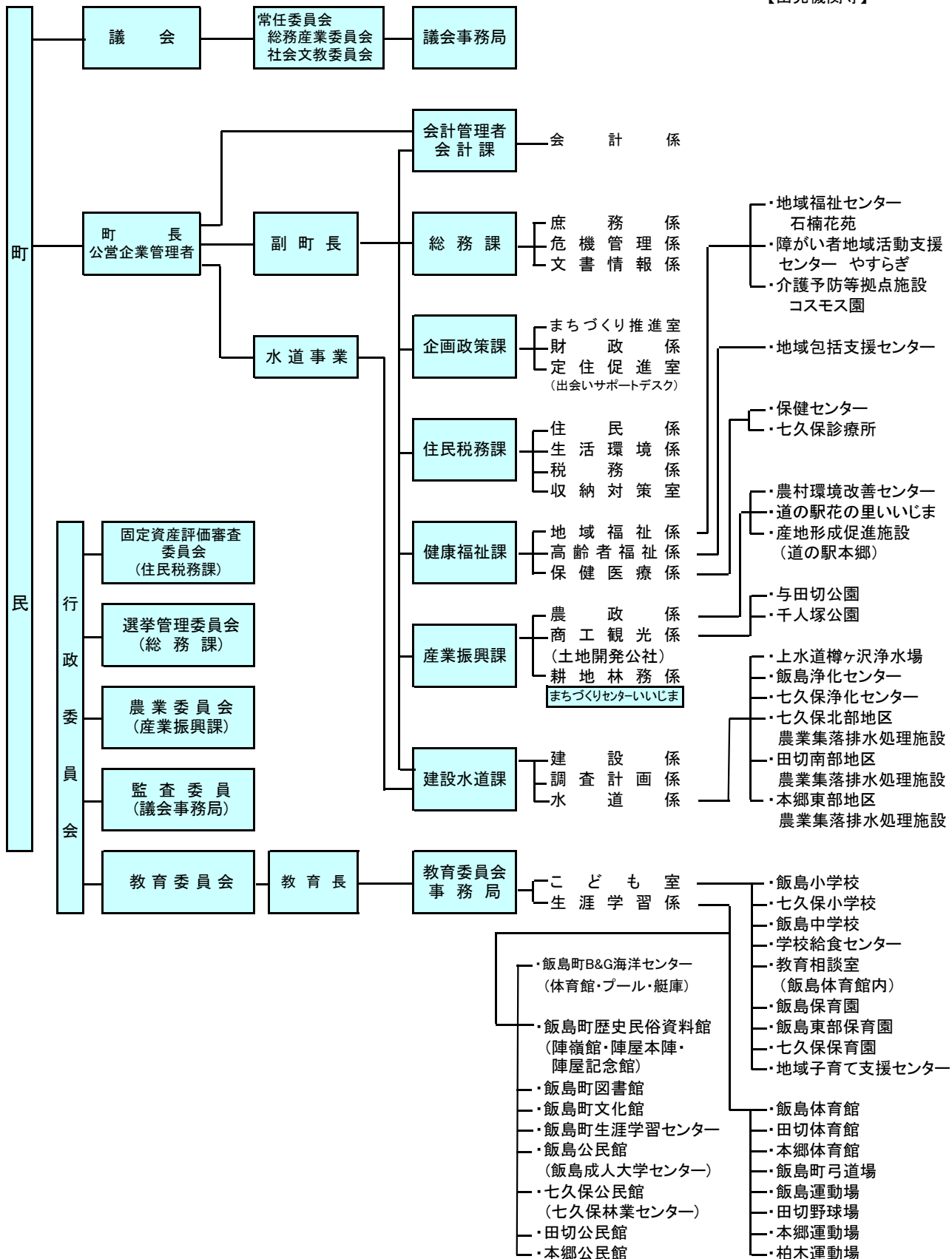

主要施設機関一覧表

名 称	住 所	位 置	電 話
● 役 場			
飯島町役場	飯 島 2537	山 久	86-3111
西庁舎	飯 島 2529	山 久	86-3111
● 小中学校			
飯島小学校	飯 島 2426	南仲町	86-2041
七久保小学校	七久保 4235	南街道	86-2525
飯島中学校	飯 島 2532-2	山 久	86-2020
学校給食センター	飯 島 2442-23	山 久	86-2708
● 保 育 園・子育て支援施設			
飯島保育園	飯 島 2844	上ノ原	86-2243
飯島東部保育園	飯 島 587-2	鳥居原	86-3267
七久保保育園	七久保 760-1	南街道	86-2724
飯島町地域子育て支援センター	飯 島 587-2	鳥居原	86-8131
● 教育・文化施設			
飯島町文化館	飯 島 2489	山 久	86-5877
飯島町図書館	飯 島 2489	山 久	86-5871
飯島町飯島公民館	飯 島 1189-1	南仲町	86-4863
飯島町七久保公民館	七久保 770-1	南街道	86-6466
飯島町田切公民館	田 切 2823-6	追 引	86-6404
飯島町本郷公民館	本 郷 53-1	本郷第五	86-6716
飯島町陣嶺館	飯 島 2588-2	上ノ原	
飯島陣屋本陣・記念館	飯 島 2309-1	中 町	86-4212
● 体育施設			
飯島運動場	飯 島 2436-1	中 町	
本郷運動場	本 郷 1136-2	本郷第四	
柏木運動場	七久保 2589-14	柏 木	
飯島町営田切野球場	田 切 1212-395	北河原	
飯島体育館	飯 島 2442-4	山 久	
田切体育館	田 切 2817	南 割	
本郷体育館	本 郷 53-1	本郷第五	
飯島町B&G海洋センター	七久保 2589-10	柏 木	
飯島町弓道場	飯 島 2481	山 久	
● 公園施設			
与田切公園	飯 島 4-1	豊 岡	86-6046
千人塚公園	七久保 3017-117	北 村	86-6780
● 福祉・保健・衛生施設			
地域福祉センター「石楠花苑」	飯 島 2551	上ノ原	86-5511
保健センター(西庁舎)	飯 島 2529	山 久	86-2704
七久保診療所	七久保 730-1	南街道	86-6464
障がい者地域活動支援センター「やすらぎ」	飯 島 745	親 町	86-6225
介護予防等拠点施設「コスモス園」	飯 島 745	親 町	

名 称	住 所	位 置	電 話
● 上下水道施設			
上水道樽ヶ沢浄水場	飯 島 3912-25		86-3255
飯島浄化センター	飯 島 380-1	鳥居原	86-3901
七久保浄化センター	七久保 1032-34	新屋敷	86-6568
七久保北部農業集落排水処理施設	七久保 2190-2	荒 田	86-6319
田切南部農業集落排水処理施設	田 切 2490-1	南田切	86-5417
本郷東部農業集落排水処理施設	本 郷 551	本郷第三	86-6617
● その他			
飯島町土地開発公社	飯 島 2537	山 久	86-3111
まちづくりセンターいいじま	飯 島 2489	山 久	86-6780
飯島町観光協会	飯 島 2489	山 久	86-6780
飯島町出会いサポートデスク・サテライト	飯 島 1117	南 町	080-6931-0149
道の駅本郷	本 郷 2406-192	本郷第六	86-6415
道の駅花の里いいじま	七久保 2254	柏 木	86-6580
飯島成人大学センター	飯 島 1189-1	南仲町	86-4863
七久保林業センター	七久保 770-1	南街道	86-6466
国土交通省天竜川上流河川事務所			
飯島砂防出張所	飯 島 2527-3	山 久	86-2159
伊南 南消防署	本 郷 263-1	本郷第三	89-1119
駒ヶ根警察署飯島警察官駐在所	飯 島 2317-4	中 町	86-2033
駒ヶ根警察署七久保警察官駐在所	七久保 733-1	南街道	86-2509
飯島町社会福祉協議会	飯 島 2551	上ノ原	86-5511
特別養護老人ホーム「越百園」	七久保 1338-1	荒 田	89-1222
飯島郵便局	飯 島 1473-4	中 町	86-2049
七久保郵便局	七久保 749-1	南街道	86-2549
田切簡易郵便局	田 切 2739-4	南 割	86-3921
飯島町商工会	飯 島 1431-4	中 町	86-2162
上伊那農業協同組合飯島支所	飯 島 1427-1	中 町	89-1100
〃 七久保支所	七久保 1493	北街道	86-2523
八十二銀行飯島支店	飯 島 1427-12	中 町	86-3182
アルプス中央信用金庫飯島支店	飯 島 1445-1	中 町	86-3147
J R飯田線 飯 島 駅	飯 島 1113-10	南仲町	86-2052
〃 七久保駅	七久保 847-2	新 田	
〃 田 切 駅	田 切 2787-7	追 引	
〃 本 郷 駅	本 郷 1887-2	本郷第二	
〃 高遠原駅	七久保 4953-2	高遠原	

発 行 ■長野県上伊那郡飯島町

発行日 ■平成27年9月

編 集 ■飯島町役場総務課